

N.E.I.F. n° 6

del 21/03/2008

NUOVE FUNZIONALITÀ PORTE A COMANDO ELETTROPNEUMATICO CARROZZE MEDIA DISTANZA (MDVE E MDVC) NORME INTEGRATIVE PROVVISORIE

ANNULLA E SOSTITUISCE	INTEGRA
---	PGOS - Art. 91 ter ISPAT - Art. 9 delle Disp. Generali NEIF 4.0

1. Modifiche funzionali alle porte delle carrozze Media Distanza

Trenitalia ha in atto un processo volto a modificare gradualmente le carrozze Media Distanza (MDVE e MDVC) con un intervento che rende il funzionamento delle porte analogo a quello dei treni composti da rotabili del Gruppo a) di cui all'Art 91 ter comma 1 della PGOS¹.

A seguito del suddetto intervento vengono implementate le seguenti nuove funzionalità:

- controllo centralizzato della chiusura delle porte in cabina di guida;
- apertura della porta, anche dall'esterno, subordinata al consenso del PdC.

Le carrozze così modificate saranno riconoscibili per la presenza del seguente pittogramma su fondo giallo bordato di nero riportante, sempre in nero, la lettera "a", per richiamare la rispondenza di queste carrozze così modificate al gruppo a) dell'Art 91 ter comma 1 della PGOS.



¹ "Treni composti da rotabili con comando e controllo porte in cabina di guida.

Questi treni sono composti da rotabili per i quali l'apertura o il consenso per l'apertura delle porte è comandato dalla cabina di guida e per i quali si deve rilevare lo stato di chiusura delle porte in cabina di guida per mezzo di segnalazione luminosa."

Detto pittogramma sarà riportato su ciascuna fiancata e in ciascun vestibolo sull'architrave della porta d'ingresso al comparto viaggiatori come indicato in allegato n° 1.

Nel transitorio, fino all'implementazione delle nuove caratteristiche sull'intera flotta MD e al conseguente recepimento nei documenti di programmazione, potranno trovarsi in esercizio treni composti da carrozze Media Distanza (MDVE e MDVC) marcate con il pittogramma  e carrozze Media Distanza (MDVE e MDVC) non ancora sottoposte all'intervento; ovvero, le une e/o le altre, anche in composizione promiscua con altre tipologie di carrozze.





2. Prescrizioni e Documenti di scorta del treno

La presenza di carrozze Media Distanza (MDVE e MDVC) marcate con il pittogramma , dovrà essere evidenziata nei documenti treno e nelle prescrizioni con le seguenti modalità:

◆ nella lista veicoli/BFC2:

- a fianco del numero di identificazione delle carrozze Media Distanza (MDVE e MDVC) dotate di porte con le citate caratteristiche, dovrà essere riportata la lettera "a";

◆ nelle prescrizioni tecniche (M 40):

- Dovrà essere emessa, a seconda dei casi, una delle seguenti prescrizioni:
 - *"Vostro treno composto da materiale Media Distanza tipo a)"*; quando tutte le carrozze in composizione sono marcate con il pittogramma ;
 - *"Vostro treno composto da materiale Media Distanza + Media Distanza tipo a)"*; quando solo alcune carrozze sono marcate con il pittogramma ;
 - *"Vostro treno composto da materiale Media Distanza + Media Distanza tipo a) + - ad esempio- Piano Ribassato"*; quando in composizione si trovano anche altre tipologie di carrozze.
- Nonché, a seconda dei casi, l'ulteriore prescrizione:
 - **"Vostro treno composto da ROTABILI CON COMANDO E CONTROLLO PORTE IN CABINA DI GUIDA di cui al comma 1, punto a) dell'Art. 91 ter della PGOS"** ai sensi dell'Art. 91 ter comma 3 PGOS, quando tutte le carrozze in composizione sono marcate con il pittogramma ;
 - **"Vostro treno composto da ROTABILI CON COMANDO E CONTROLLO PORTE IN CABINA DI GUIDA E DA ROTABILI CON CONSENSO DI APERTURA PORTE IN CABINA DI GUIDA di cui al comma 1, punti a) e b) dell'Art. 91 ter della PGOS, per i quali necessita il comando ed il consenso di apertura delle porte e la segnalazione dello stato di chiusura delle stesse in cabina di guida"** ai sensi dell'Art. 91 ter comma 7.a PGOS, quando solo alcune carrozze sono marcate con il pittogramma  o comunque sono presenti in composizione promiscua carrozze di cui al comma 1 dell'Art. 91ter PGOS punto a) e b) e del comma 2 punti a) e b) della NEIF 4.0.

3. Norme relative all'utilizzazione delle carrozze Media Distanza e delle porte in opera sulle stesse in condizioni normali ed in caso di anomalità al controllo centralizzato chiusura porte

Nei treni aventi in composizione anche una sola carrozza marcata con il pittogramma , il personale di condotta e di accompagnamento deve:

- rispettare le norme previste per i treni composti da rotabili con le caratteristiche di cui al comma 1, punto a) dell'Art 91ter della PGOS e del comma 2 punto a) della NEIF 4.0, ai fini dell'apertura, chiusura e controllo dello stato delle porte;
- comportarsi come previsto al punto 3.1 dalla NEIF 4.0 nel caso di mancata accensione o spegnimento della segnalazione di controllo centralizzato chiusura porte, tenendo conto che tale segnalazione, oltre che per eventuali altre tipologie di carrozze in composizione che consentono il controllo centralizzato chiusura porte, ha valore solo per le carrozze Media Distanza (MDVE e MDVC) riconoscibili dall'apposito pittogramma  interno e esterno.

Si ricorda inoltre che le carrozze Media Distanza (MDVE e MDVC), comprese quelle contrassegnate con il pittogramma , devono essere utilizzate esclusivamente con locomotive attrezzate con apparecchiature idonee alla telechiusura delle porte² e dotate di condotta principale (Art 91 ter comma 5 della PGOS).

4. Distribuzione

La presente NEIF è distribuita per via telematica da DISQS - Sicurezza di Esercizio a tutte le Strutture Riceventi di Trenitalia (SR) di cui alla CCS 6/AD del 2001 (strutture dirigenziali centrali e territoriali).

Le SR assicureranno la distribuzione a cascata alle Strutture Riceventi Subordinate (SRS) interessate, con le modalità previste dalla suddetta CCS, acquisendo conferma di ricevimento (elettronica o cartacea). In particolare, SR e SRS, assicureranno la distribuzione alle Sale Operative delle Divisione Passeggeri Regionale e Passeggeri Nazionali /Internazionali (SOR/SOP) nonché a tutti i Coordinamenti Operativi Territoriali (COT) della Divisione Cargo, alle Officine Manutenzione Veicoli (OMV), agli Impianti Manutenzione Locomotive (OML), Impianti Manutenzione Corrente (IMC), Impianti Formazione Treno (IFT), Impianti Manutenzione Rotabili (IMR) e Officine Manutenzione Rotabili (OMR) di ciascuna divisione.

Le SRS, a loro volta, provvederanno alla riproduzione delle NEIF in formato A5 ed alla loro distribuzione a tutto il personale dipendente in possesso delle abilitazioni/competenze indicate nella tabella riportata in seguito, acquisendo conferma di ricevimento nei modi d'uso.

F.to Emilio Maestrini

² Tali apparecchiature consentono il comando dell'apertura o il rilascio del consenso per l'apertura delle porte nonché il controllo centralizzato dello stato di chiusura delle porte in cabina di guida.

Tabella

Personale, in possesso di abilitazioni/competenze, destinatario della NEIF

Condotta	A	B	C	D	E	F	2° Ag.
	4	4	4	4	4	4	4
Accompagnamento e formazione treno	A	B	C	D	D1		
	4	5	4	5	5		
Verifica	A	B	C				
	5	5	5				
Manutenzione	Competenza su organi di sicurezza						

Nota: si rammenta che la cifra riportata all'interno di ogni casella indica il numero progressivo della NEIF di competenza immediatamente precedente alla presente e destinata al medesimo personale.

PART. "X"

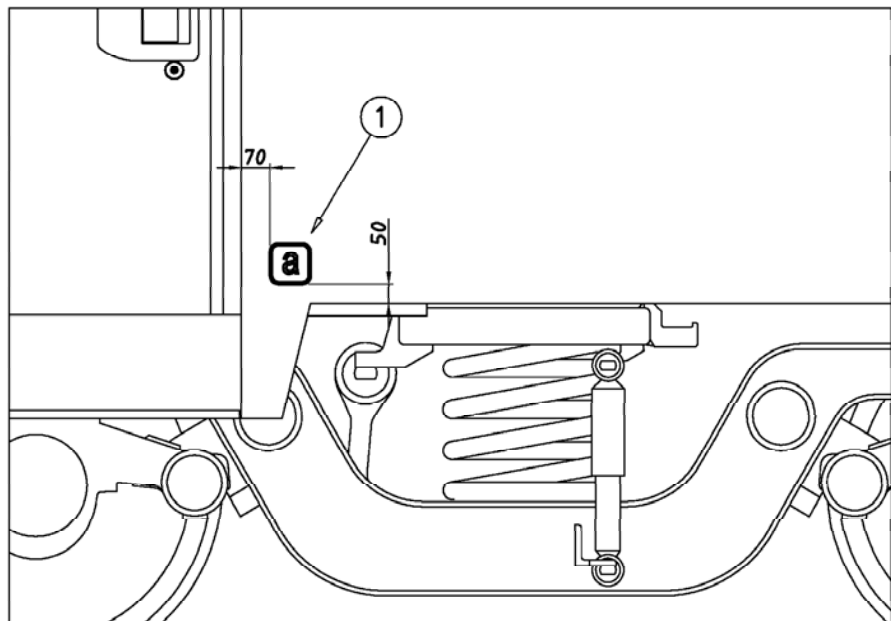

PART. "Y" (per MDVC semipilota anche altro lato stessa estremità)

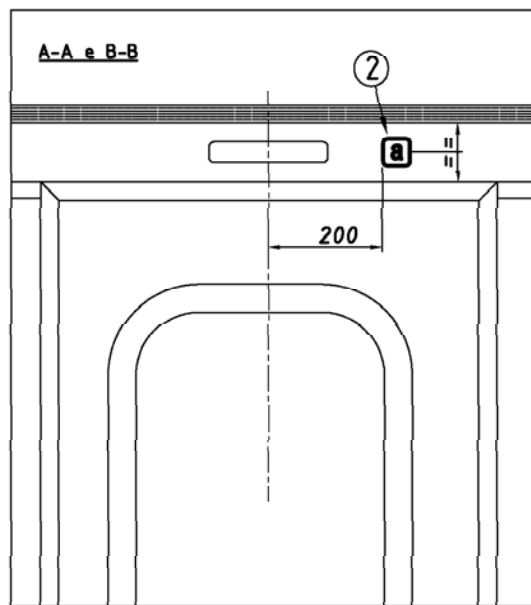
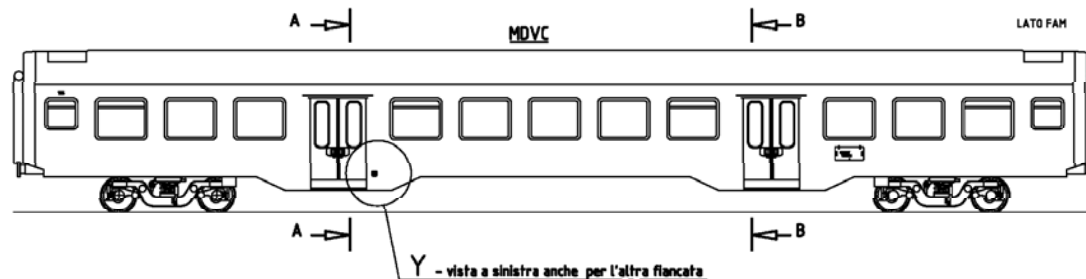
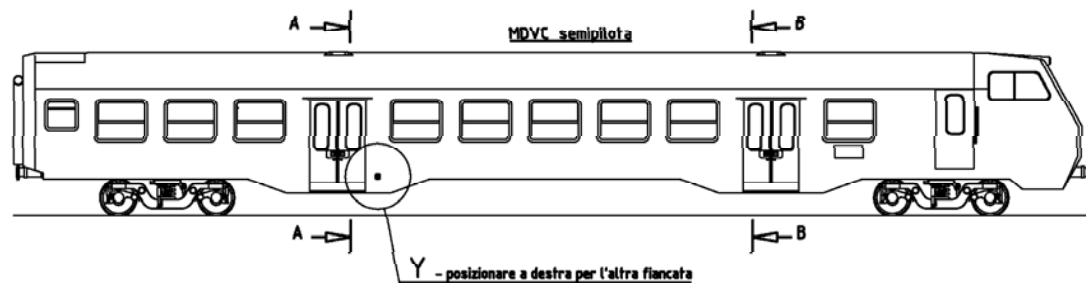
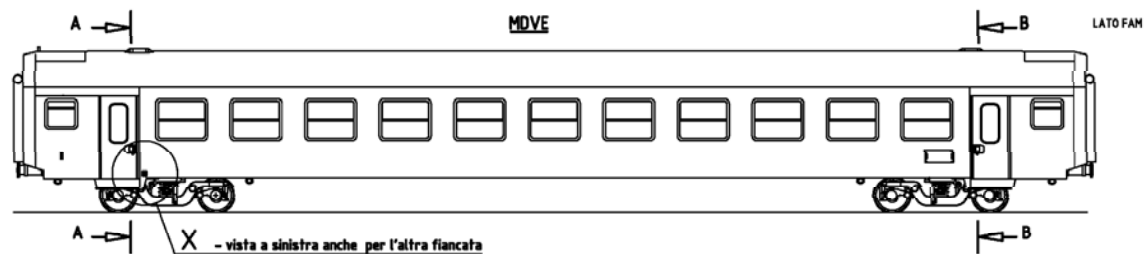
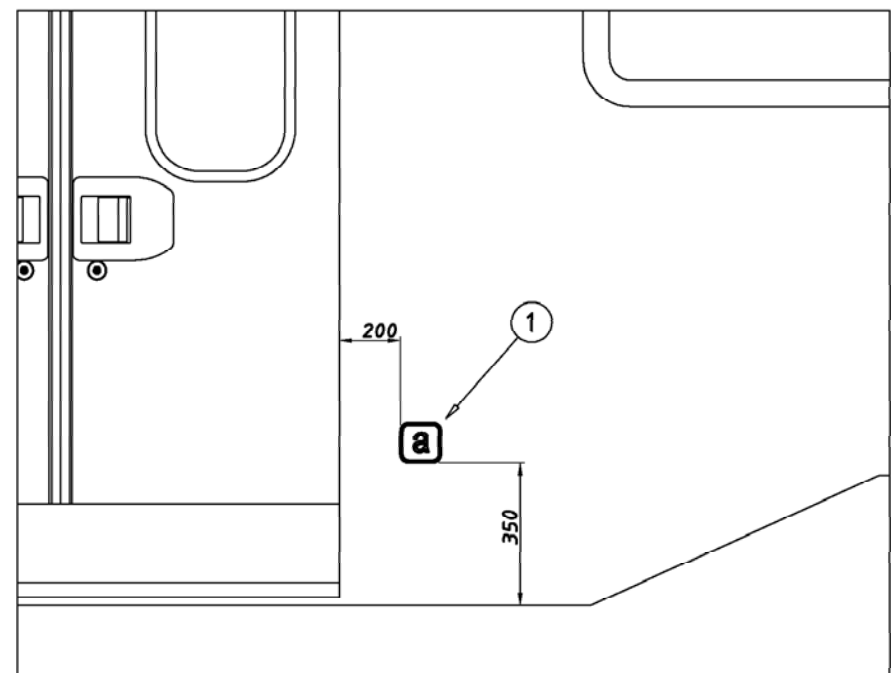

<p>CARRUZZE MDVC - MDVE CON BLOCCO PORTE ESTERNE Schema applicazione della targa per identificazione carrozze modificate secondo ST 380635</p>		<p>D.I.S.Q.S. Tecnologie Materiali Affidabili</p>
<p>DISEGNO N° 381090</p>	<p>FOGLIO 1/1 A2</p>	<p>ESP 0 1</p>

Il presente disegno è di proprietà di TRENITALIA S.p.A.; non potrà, anche parzialmente, essere utilizzato, o comunicato a terzi ovvero riprodotto senza l'autorizzazione della suddetta Società.

**ALLEGATO n° 1
alla NEIF n° 6/2008**